

## Schiebeanleger / TopSserter Typ FFc

Das Gerät überzeugt mit seinem einfachen Handling, geringer Baugrösse und grossem Einsatzbereich. Der FFc Schiebeanleger appliziert Produkte synchron auf ein Zielobjekt. Insbesondere für TopSert-Anwendungen ist der FFc das ideale System. Mit dem Schiebeanleger kann sowohl im getakteten, aber auch im kontinuierlichen Arbeitsmodus gearbeitet werden. Das bewährte RonTech 8,4"-Touch-Display ermöglicht durch die grossen Tasten eine einfache Bedienung.

Service und Unterhaltsarbeiten gestalten sich dank dem gut durchdachten, technischen Aufbau sehr einfach und zeitsparend. Mit einfachen Handgriffen können die wenigen Formateile ausgewechselt werden.

- ❶ 3-stufige Meldelampe
- ❷ Bedienung über Operator Panel mit 8,4"-Touchscreen
- ❸ Senkrechtmagazin
- ❹ Höhenverstellbares Stativ mit Rädern und Feststellern mit Andockstation

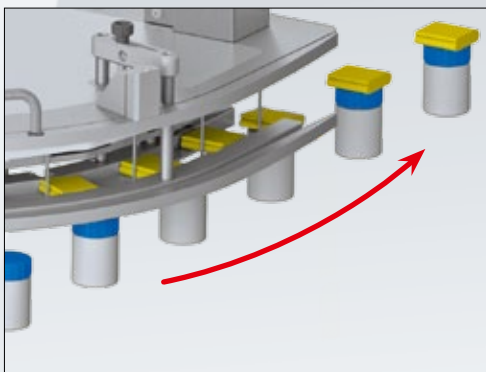
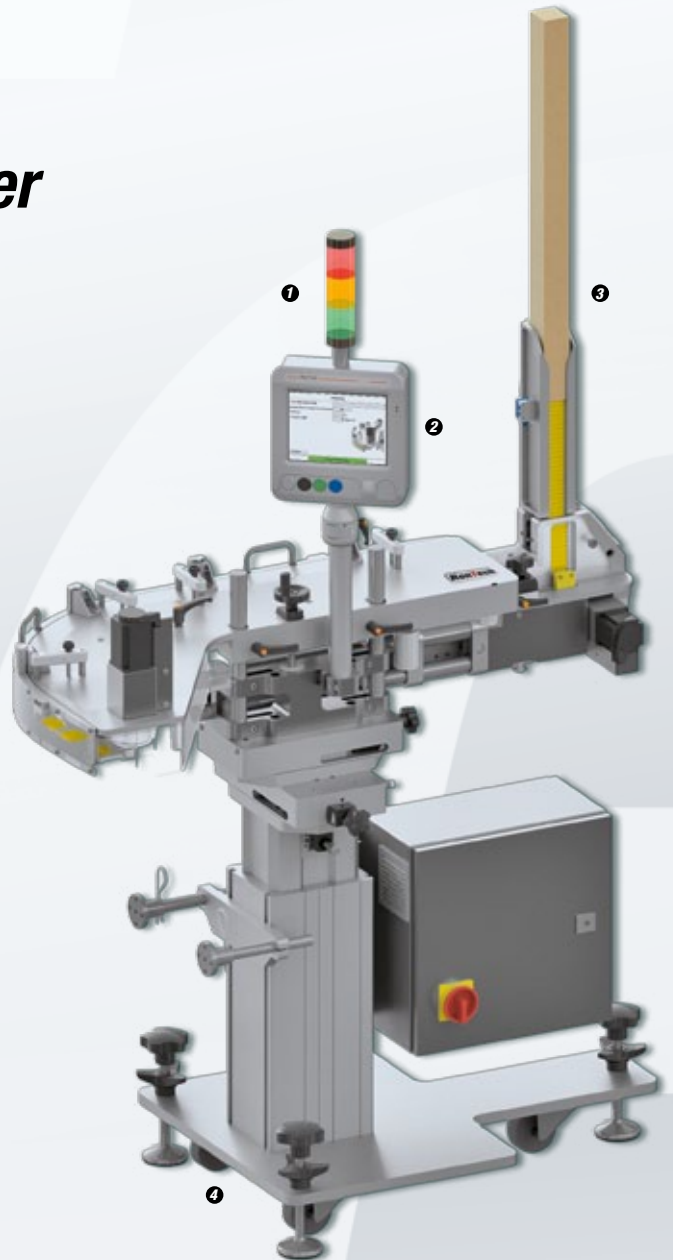

TopSert-Anwendung für synchrones, positionsgenaues Aufspenden auf das Masterprodukt.

### TECHNISCHE DATEN

Leistungsbereich	maximal 300 Produkte/Min.
Zielteilung	60 – 200 mm
Netzanschluss	Vorsicherung: 10 AT / 230 V / 50/60 Hz / LNPE Inst. Ø Nennleistung: 800 W
Steuerung	frei parametrierbar
Maschinenmasse	auf separaten Massblättern aufgeführt

### PRODUKTE

Produktformate	minimal 30 × 30 mm (B × L) maximal 60 × 60 mm (B × L) andere Formate auf Anfrage
Produktbeschaffenheit	ab 40 g/m <sup>2</sup> gefaltet ab 80 g/m <sup>2</sup> plan
Produktdicke	von 5 bis 25 mm

# Schiebeanleger / TopSerter

## Typ FFc

STANDARD AUSFÜHRUNG
▶ Steuerung frei parametrierbar
▶ Bedienung über Operator Panel mit 8,4"-Touchscreen <i>Untergebracht in einem gut zugänglichen und übersichtlichen, aus Aluminium gefertigten Gehäuse in drehbarer Ausführung</i>
▶ Leistungsstarker Servoantrieb
▶ Niveauekontrolle im Produktmagazin mit Meldelampe gelb
▶ Meldelampen: rot für Anlegerstörung, grün für Anleger bereit, gelb für Niveau
▶ Separater Steuerschrank <i>Die elektrischen Komponenten sind übersichtlich in einem vom Gerät abgekoppelten V2A-Steuerschrank untergebracht. Die Zuleitung zum Anleger ist steckbar. Einfacher Transport oder Umbau auf andere Verpackungsmaschinen ist somit gewährleistet. Oftmals ist das Platzangebot in einer Verpackungsstrasse sehr begrenzt, sodass der Schaltschrank seinen Platz auch in einer Nische oder unter der Verpackungsmaschine findet. Die Länge der Zuleitung kann entsprechend angepasst werden.</i>
▶ Senkrechtmagazin für Tray
▶ Rezeptemenü <i>In den Rezeptparametern können verschiedene Formate abgespeichert werden.</i>
▶ Bedienseite links oder rechts
▶ Maschinenausführung: Aluminium eloxiert, rostfreier Stahl
▶ Geräuscharm
▶ CE-konform

BAUKASTENSYSTEM
▶ Entsprechend den Anforderungen des Kunden lässt sich der FFc mit folgenden Komponenten aus unserem bewährten Baukastensystem ergänzen:
▶ FFc continuous Motion Control
▶ Stativ mit Optionen fahrbar, fix, Höhe mechanisch verstellbar
▶ Revolvermagazin zur Autonomieerhöhung
▶ Fotozelle mit Spiegel «Anleger-Start»
▶ Codeleser
▶ Not-Aus, Integration Linien-Not-Aus – Tür-auf-Funktion
▶ OPC-Serveranbindung
▶ Backup / Restore mit Werkseinstellungen (Software)
▶ Diverse Sonderausführungen auf Kundenwunsch